

仕様書番号 286820

**TCM**

FD240-3

フォークリフトトラック

トルクコンバータ付

仕 様 書

<http://www.keiyou.net>

TCM 株式会社

## TCM フォークリフト 仕様書

【車 両 名 称】	TCM	FD240-3
【種 類】	ディーゼル式カウンタバランス形	
【性 能】		
最 大 荷 重	24,000 kg	
荷 重 中 心 (フォークの基から)	1,250 mm	
最 大 揚 高	3,300 mm	
<u>サイドシフト量</u>	<u>左右各 200 mm</u>	
<u>フォークシフト量 (外々で)</u>	<u>950 ~ 2,750 mm</u>	
マスト傾斜角 (前 傾)	6°	
(後 傾)	12°	
上 昇 速 度 (負荷時)	330 mm/s	
走 行 速 度 (無負荷時)	(前 進)	(後 進)
< 1 速 >	7.5 km/h	7.0 km/h
< 2 速 >	13.0 km/h	12.0 km/h
< 3 速 >	21.0 km/h	19.5 km/h
< 4 速 >	34.0 km/h	32.0 km/h
登 坂 能 力 (負荷時, 走行速度 1.6km/hにおいて)	1 / 4.5	
最小旋回半径 (車体最外部)	5,900 mm	
最低地上高 (マスト下)	300 mm	
【重 量】		
空 車 重 量	<u>約 35,500 kg</u>	

## 【機 関】

名 称	三菱ふそうトラック・バス “6D24-T” ディーゼル機関
形 式	4 サイクル 水冷
シリンダー数 ( 径 x 行程 )	6 - 130 x 150 mm
総行程容積	11.94 lit.
定格出力	165 kW(224 ps) / 2,100 rpm
最大トルク	980 N·m(100 kg-m) / (1,400 rpmにおいて)
空気清浄器	口紙式 1個
蓄電池 ( JIS 5時間率容量 )	12 V, 108 AH 2個
燃料タンク	600 lit.

## 【伝 動 装 置】

トルクコンバータ ( 形 式 )	3要素 1段 単相形
変 速 機 ( 形 式 )	パワーシフト, 常時噛み合い式, 自動変速式
( 変速段数 )	(前進) 4段, (後進) 4段
減速機および差動機	普通形 1段減速式
終 減 速 機	遊星歯車式
車 輪 ( 前 車 輪 )	4 - 14.00 - 24 - 24 PR(ID)
( 後 車 輪 )	2 - 14.00 - 24 - 24 PR(ID)
ブレーキ装置 ( 常用ブレーキ )	前輪制動, 油圧湿式ディスク
( 駐車ブレーキ )	変速機内蔵湿式多板ディスク機械式
かじ取り装置 ( 形 式 )	後輪かじ取り, ハイドロシヤック式

## 【荷 役 装 置】

マ ス ト	内J・外C形断面, 転動式, 2段伸縮マスト
リフトチェーン	リーフチェーン 2条

## 【油 圧 装 置】

リフトシリンダー	単動ピストン式
テイルトシリンダー	複動ピストン式
サイドシフトシリンダー	複動ピストン式
フォークシフト用モーター	オービットモーター (歯車式)
油 圧 ポンプ	歯車式
切 換 バルブ	(メイン)3連+(アタッチメント)2連, 油圧パワロッド式, リーフバルブ付
ステアおよびトルコマチック用ポンプ	歯車式

## 【運 転 装 置】

〈運 転 席 位 置〉		車体中心から左寄り、シート前後・背角調整可	
〈運 転 室〉		鋼製キャビン (エアコン付)	
〈レバーおよびペダル類〉			
かじ取りハンドル	1	リフトレバー	1
ブレーキペダル	2	ティルトレバー	1
加速ペダル	1	サイドシフトレバー	1
方向変換レバー	1	フォークシフトレバー	2
速度変換レバー	1	座席操作レバー(前後)	1
〈ス イ ッ チ 類〉	—追加分は 4頁を参照して下さい—		
メインスイッチ (スタート、ゲローブ兼用)	1	警音器ボタン	1
ライトスイッチ	1	駐車ブレーキスイッチ	1
方向指示器スイッチ (デマースイッチを含む)	1	作業灯スイッチ	2
		ドライブモード切替スイッチ	1
		非常走行スイッチ	1
〈計 器 類〉			
走行速度計	1	燃 料 計	1
アワメータ	1	ミッション油温計	1
機関温度計	1		
〈警 告 装 置〉			
駐車ブレーキ警告	1	充 電 警 告	1
機関油圧警告	1	方向指示器指示	左右各 1
機関ゲローブ警告	1	ブレーキ油圧警告(ブザー併用)	1
エンジン故障診断モニターランプ	2	ブレーキ油温警告	1
エアクリーナ目詰まり警告	1	作業灯警告	1
		ハイビーム表示灯	1
〈照 明 装 置〉	—追加分は 4頁を参照して下さい—		
前 照 灯	2	後 退 灯	2
車 幅 灯	2	方向指示灯	前後各 2
尾 灯	2	前部作業灯(フロントフェンダ上)	左右各 1
制 動 灯	2	後部作業灯(ウエイ上)	左右各 1
〈そ の 他〉			
警 音 器	1	*バックミラー	左右各 1
後部反射器	2	*リヤアンダミラー(ウエイ上)	1
後退警告器	1	*ミラー外寸 310x236mm	

【牽 引 装 置】 (形 式) 穴付きプレート

【付 属 工 具】 (標準工具) 一式

## 【その他の装備】

- |                 |  |    |
|-----------------|--|----|
| (1) 高マスト        | [ 特VM330 ]   | 一式 |
| (2) サイドシフト      | [ 油圧シリンダ-式 ]   | 一式 |
| (3) フォークシフト     | [ 油圧モーター式 ]  | 一式 |
| (4) フォーク        | [ フォーク用 ]  | 一式 |
| (5) 前部作業灯増設     | <ul style="list-style-type: none"> <li>・リフトブラケット上部 左右各1コ。スイッチ1コ。</li> <li>・前照灯横 左右各1コ。スイッチ1コ。</li> <li>・フェンダ上 左右各1コ。スイッチ1コ。</li> </ul> | 6コ |
| (6) ジェネレータ容量アップ | [ 50 A → 80 A ]  | 一式 |
| (7) 黄色回転灯       | [ 上付。ハック連動。 ]  | 1コ |
| (8) 消火器         | [ 粉末 ABC 薬剤重量1.8kg ]   | 1コ |
| (9) 車検装備        |  | 一式 |
| (10) 拡声器        | [ ハンドマイク式。スピーカー(キャビン左ブラケット部) 1コ。 ]   | 一式 |
| (11) シート変更      | <ul style="list-style-type: none"> <li>・座席高さ調整付。</li> <li>・シート最高位置を標準に合わせる。</li> </ul>   |    |
| (12) 文字マーク塗装    |  | 一式 |

**TCM**

フォークリフトトラック  
FORK LIFT TRUCK

MODEL: FD240-3

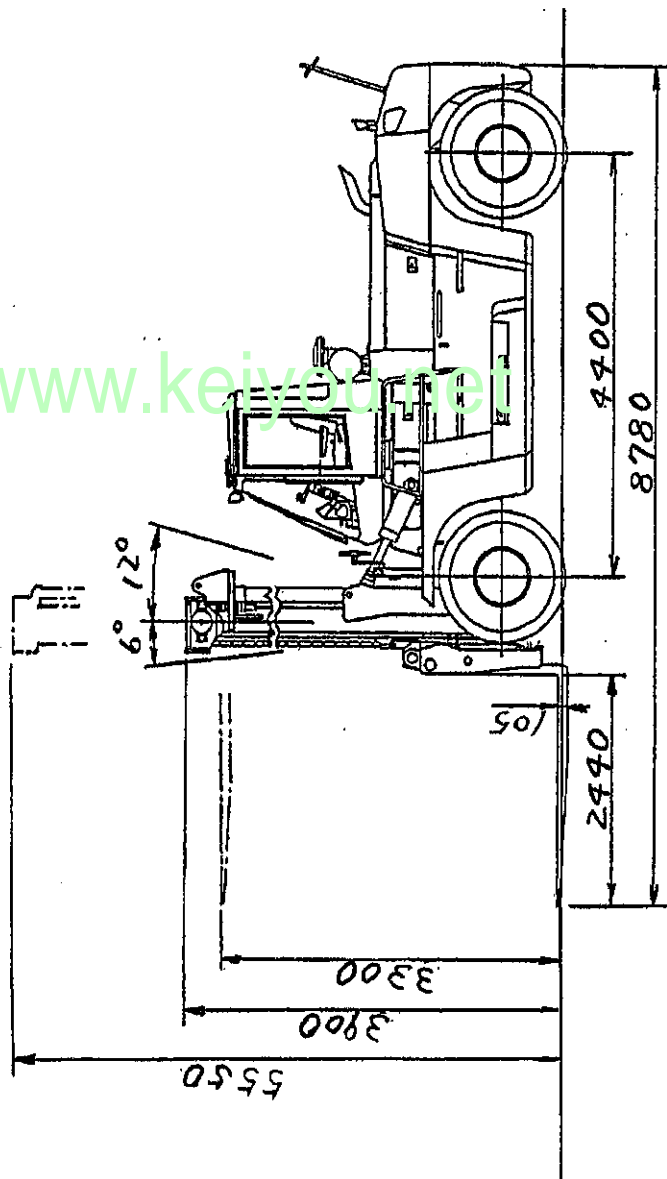
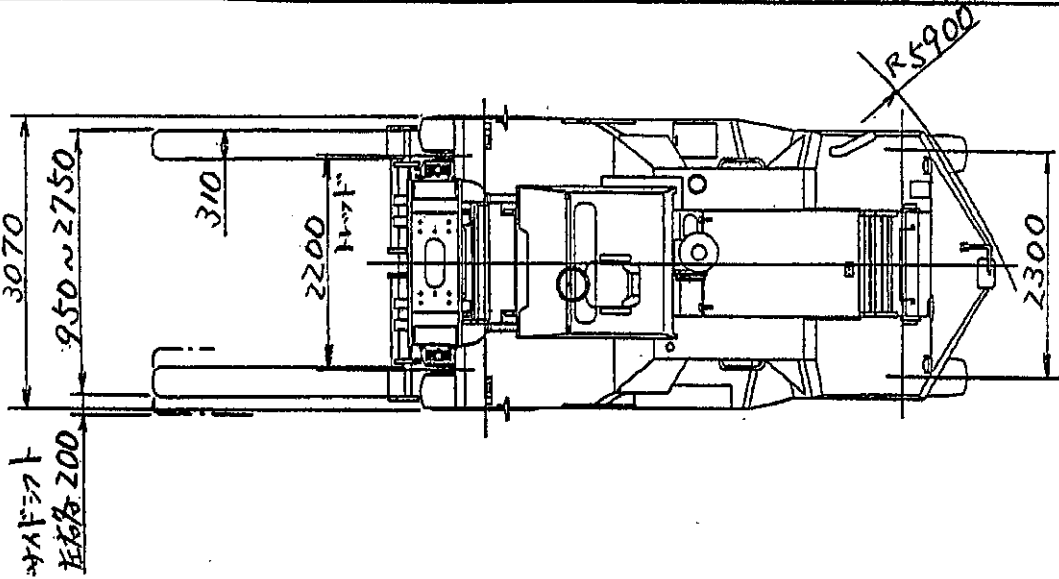

TCM株式会社  
TCM CORPORATION

9999440